

# BAIRRO REPRESA

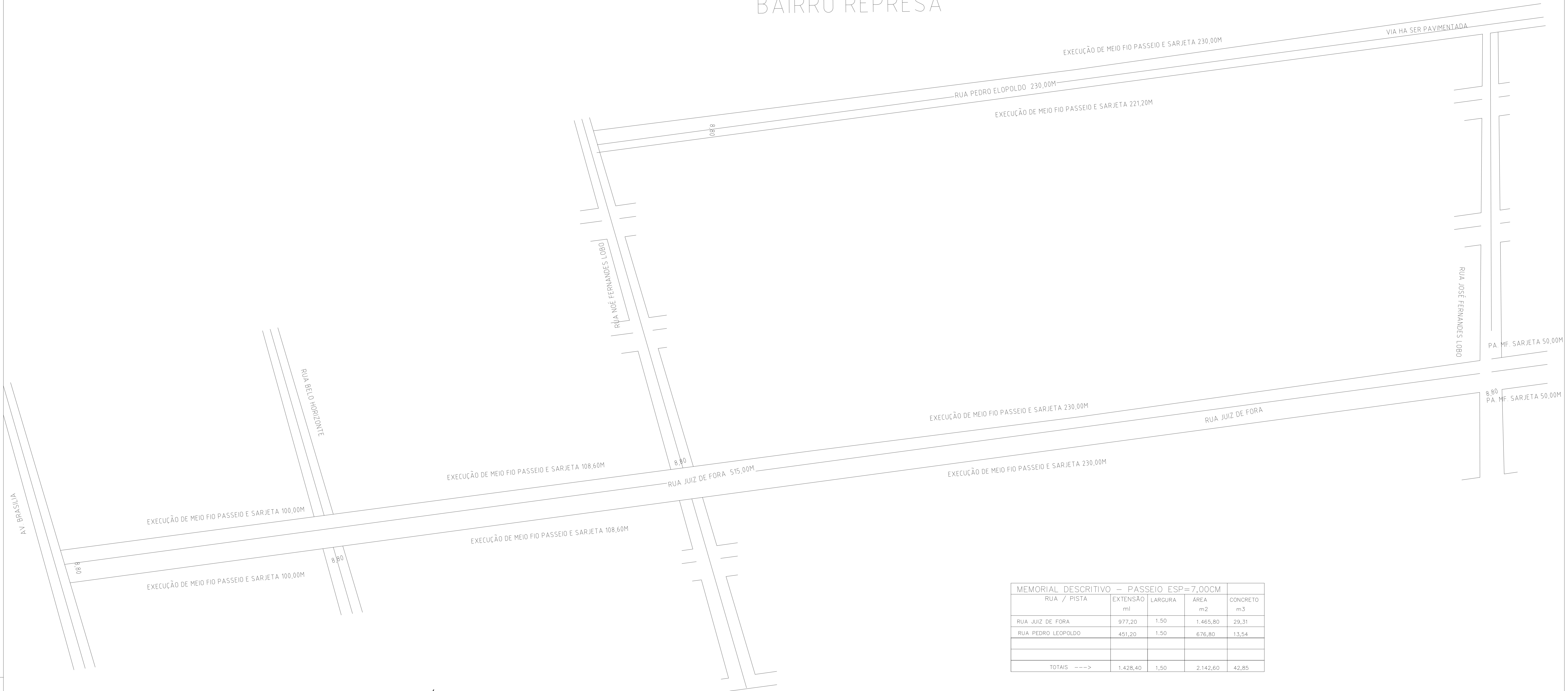

MEMORIAL DESCRITIVO - PASSEIO ESP=7,00CM

RUA / PISTA	EXTENSÃO ml	LARGURA	ÁREA m <sup>2</sup>	CONCRETO m <sup>3</sup>
RUA JUIZ DE FORA	977,20	1,50	1.465,80	29,31
RUA PEDRO LEOPOLDO	451,20	1,50	676,80	13,54
TOTAIS --->	1.428,40	1,50	2.142,60	42,85

DETALHE CONSTRUTIVO DO MEIO FIO E SARJETA SEM ESCALA

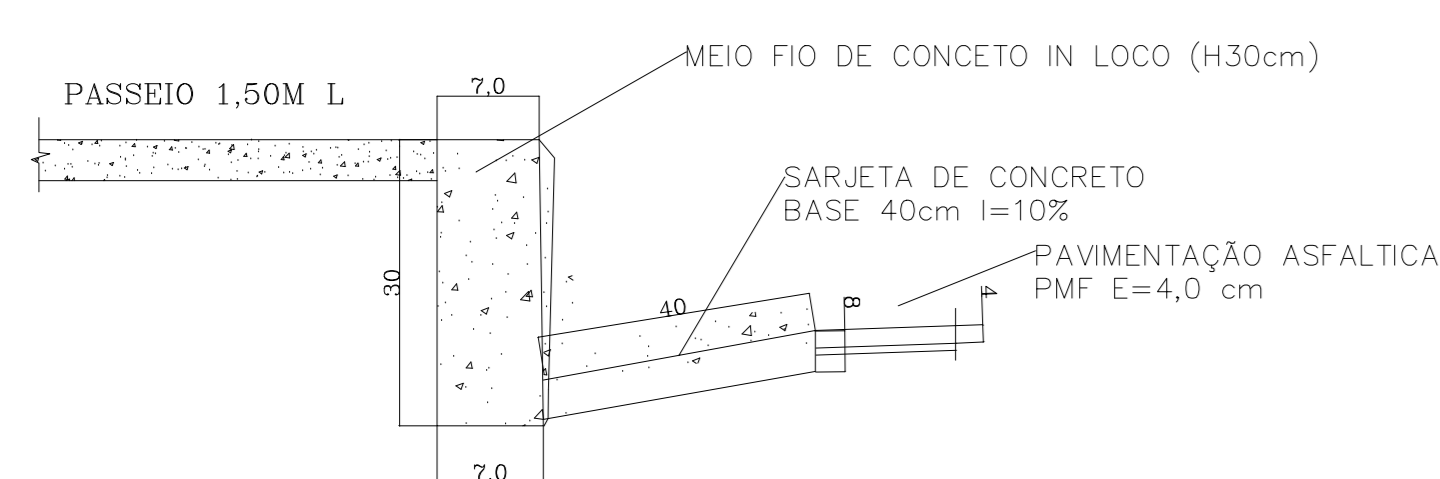

CORTE ESQUEMÁTICO

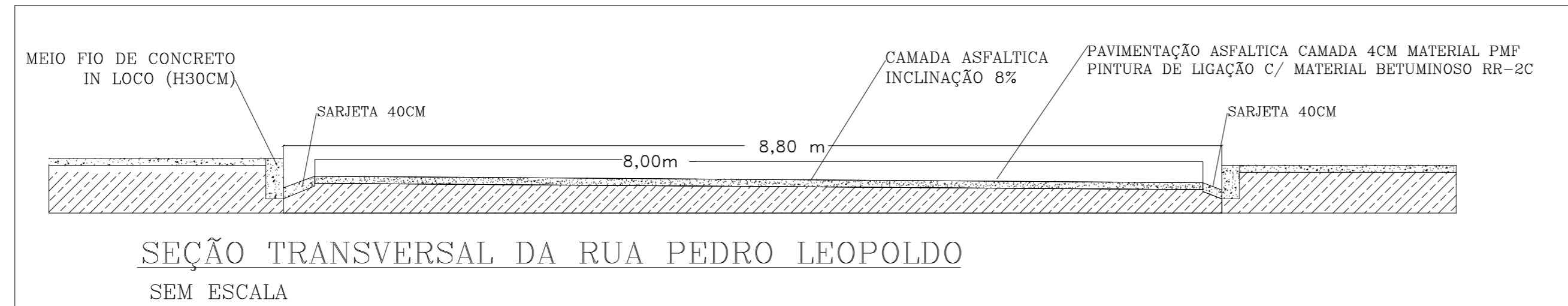

MEMORIAL DESCRITIVO - BAIRRO REPRESA

RUA / PISTA	EXTENSÃO ml	MEIO FIO SARJETA** ml	LARGURA * ml	ÁREA m <sup>2</sup>	PMF m <sup>3</sup>	EXECUÇÃO DE BASE m <sup>3</sup>
RUA JUIZ DE FORA	515,00	9772,00	8,00	4.120,00	164,80	824,00
RUA PEDRO LEOPOLDO	230,00	451,20	8,00	1.840,00	73,60	368,00
TOTAIS --->	745,00	1.428,40	16,00	5.960,00	238,40	1.192,00

\* Largura descontada 0,80 cm de sarjeta  
 \*\* Descontada as interseções de vias e existentes

CORTE ESQUEMÁTICO

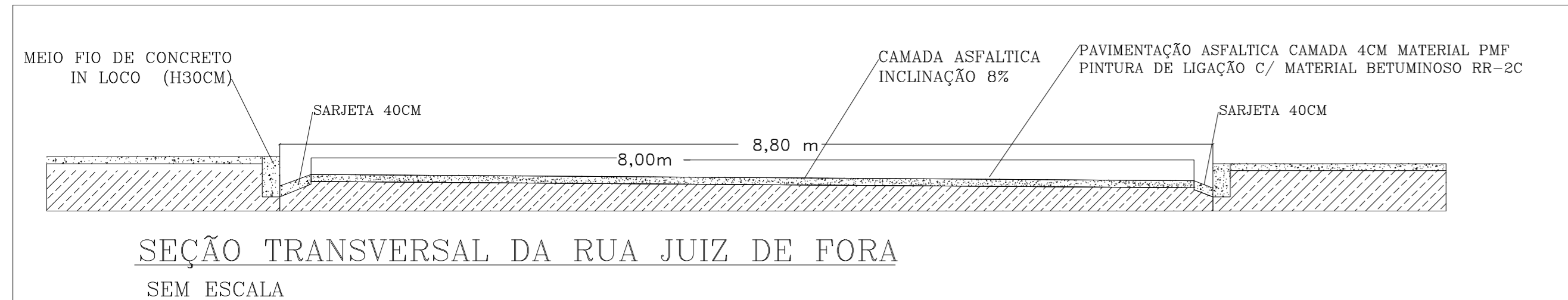

RUA JUIZ DE FORA

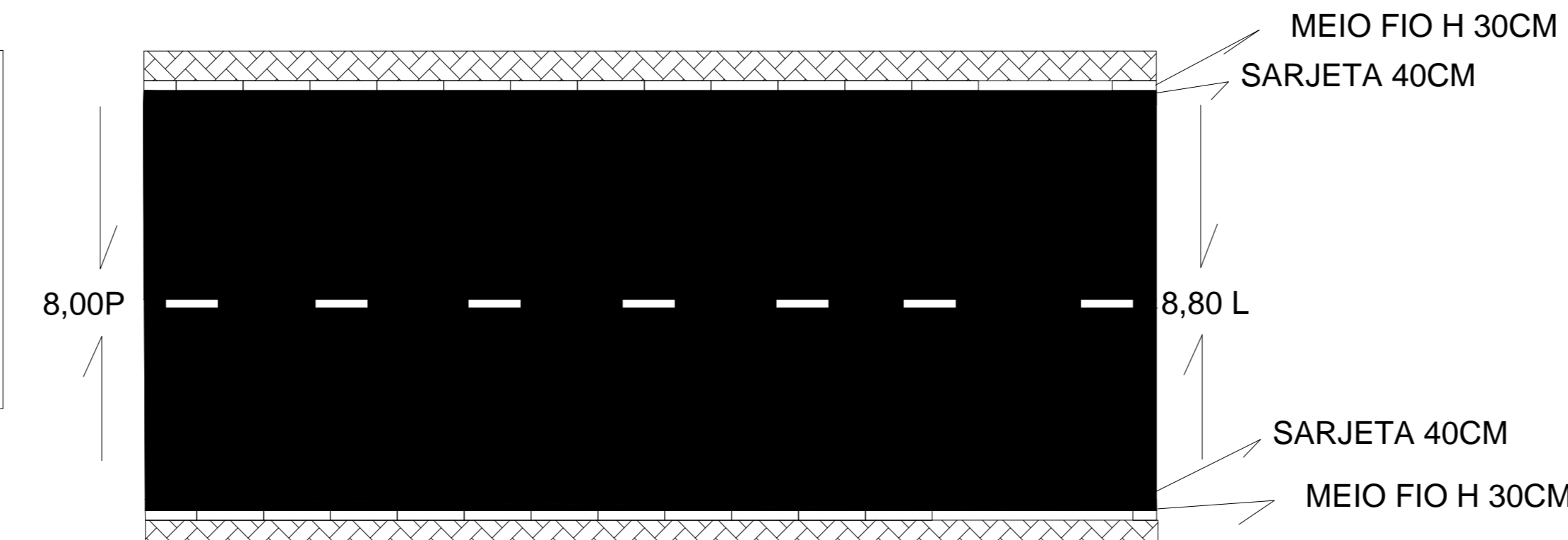

RUA PEDRO LEOPOLDO

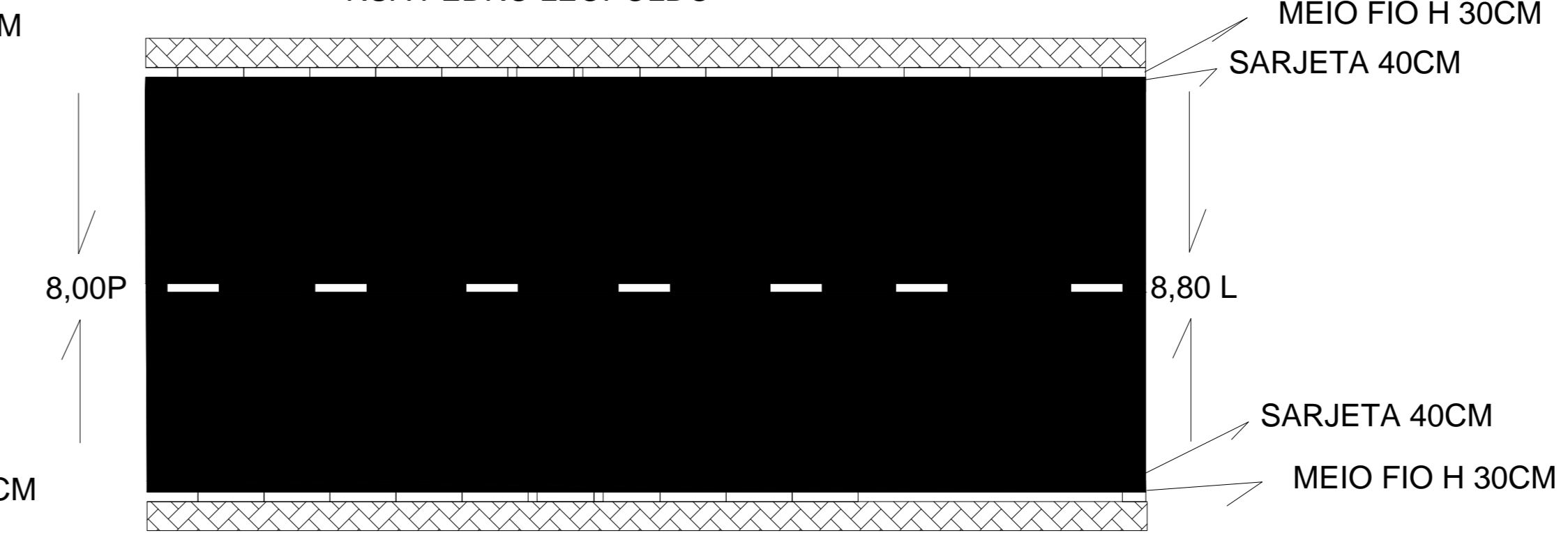

PARA USO DA PIMCB

PAVIMENTAÇÃO ASFÁLTICO PMF

Prefeitura Municipal de Capim Branco

ROMAR GONÇALVES REBRO PREFEITO MUNICIPAL

JEAN CARLOS RIBEIRO RESPONSÁVEL TÉCNICO 182878/D CREA-MG

PREFEITURA DE CAPIM BRANCO

ART. Nº FONTE DE RECURSOS FINANCEIROS: DATA FOLHA Nº  
 MINISTÉRIO DAS CIDADES PAC22 OU FINANCIAMENTO JAN/2015 01/01